

1 PERFILES PARA EL ENSAMBLE DE UNA HOJA

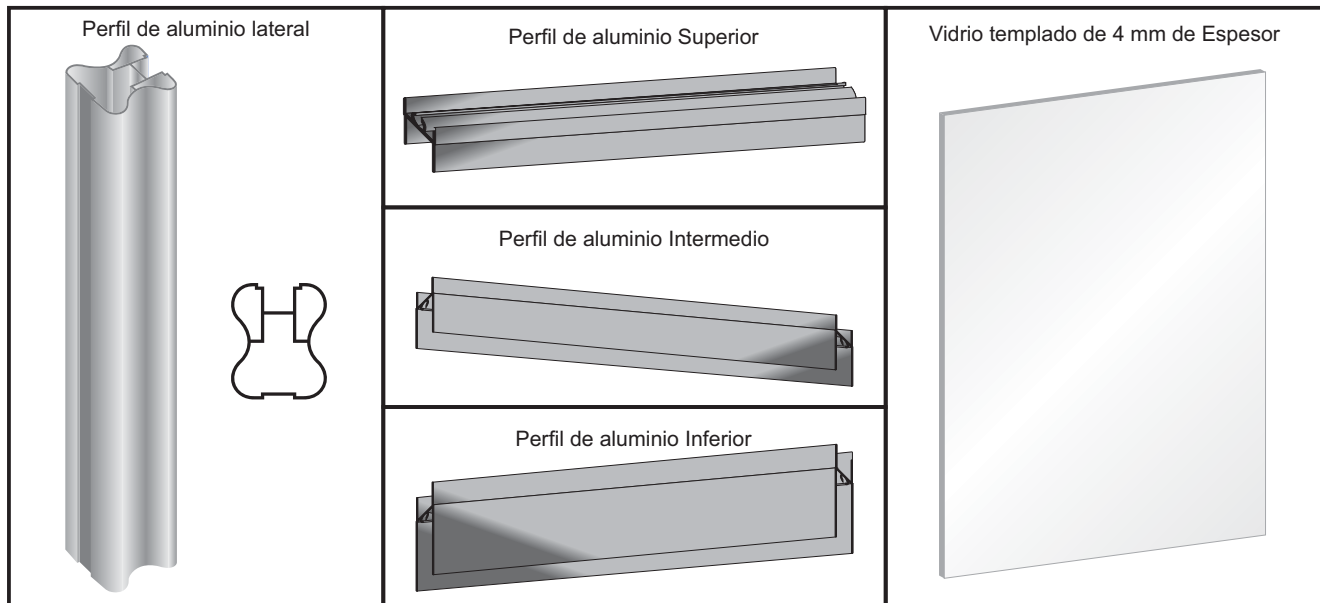

2 INSTALACIÓN DE RIEL SUPERIOR E INFERIOR EN EL MARCO

A) INSTALACIÓN RIEL SUPERIOR

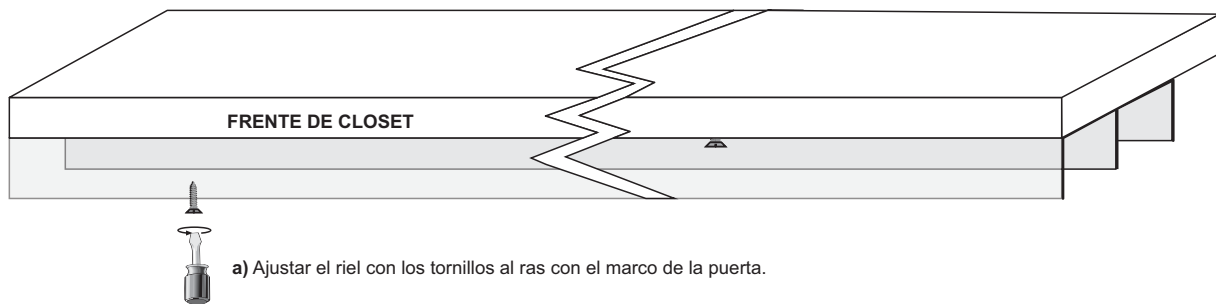

B) INSTALACIÓN RIEL INFERIOR

a) Ajustar el riel con los tornillos a 1 cm. del marco hacia adentro como se muestra en la ilustración

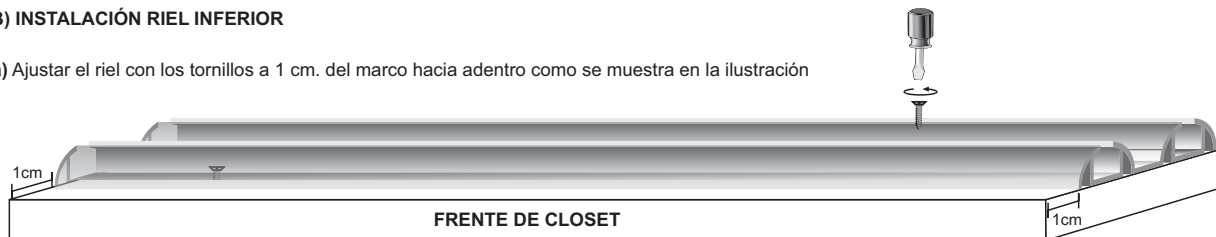

3 ADECUACIÓN DE PERFILES LATERALES DE LA PUERTA

A) Tomar las siguientes medidas en la parte interna y externa de los perfiles laterales de acuerdo a la ilustración

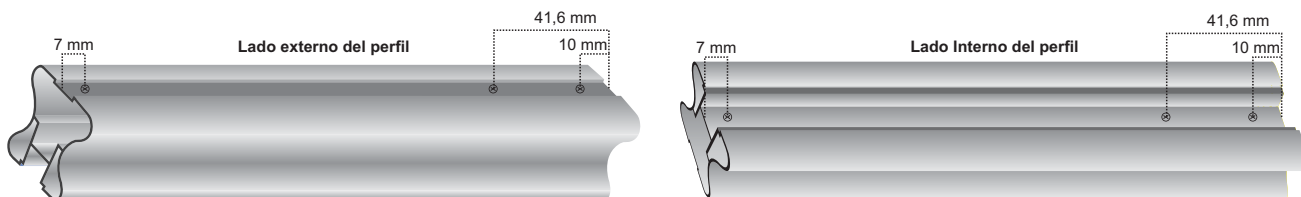

B) Perforar los perfiles en la parte exterior e interior teniendo en cuenta los diámetros señalados a continuación teniendo como referencia las medidas que se tomaron en el paso anterior.

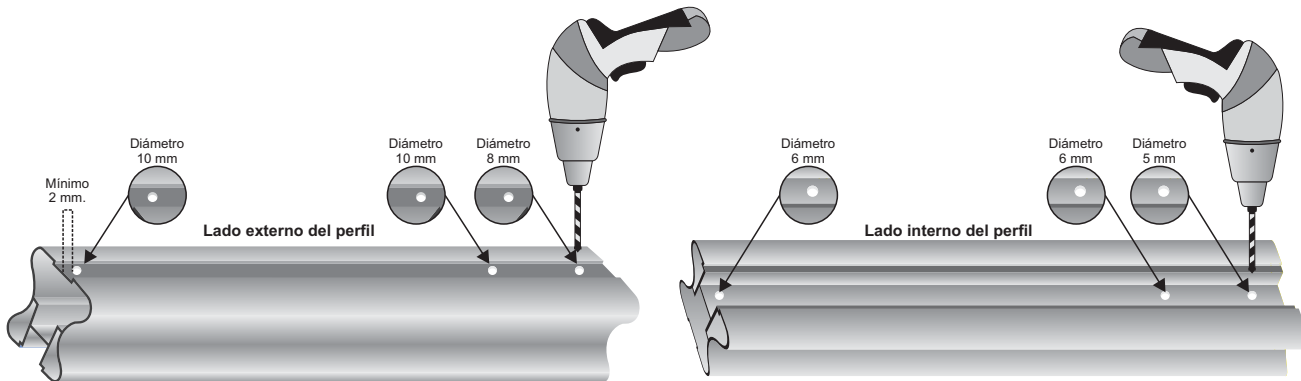

④ INSTALACIÓN RODACHINAS SUPERIORES E INFERIORES EN LA HOJA

A) Instalar las rodachinas y platinas con una llave bristol en los perfiles laterales izquierdo y derecho como se muestra en la ilustración

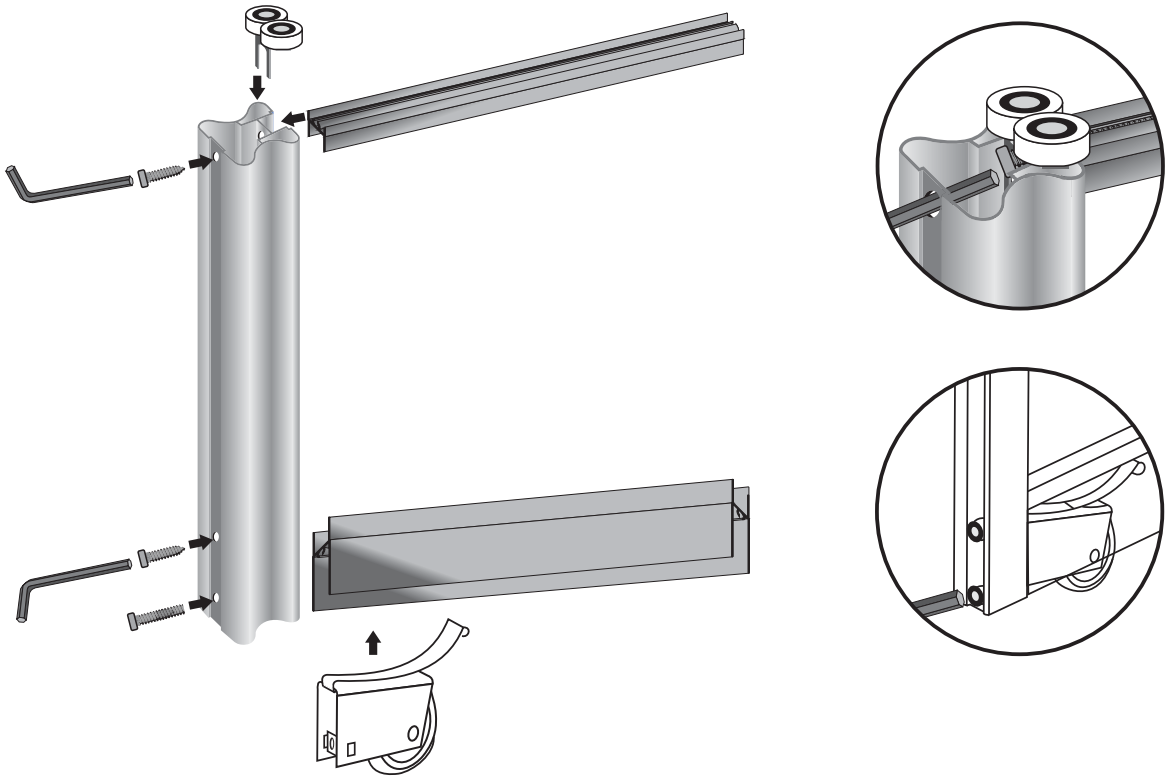

B) Luego de instalar las platinas y rodachinas y haber ajustado los tornillos correctamente, colocar en el centro de los perfiles la cinta deslizadora protectora

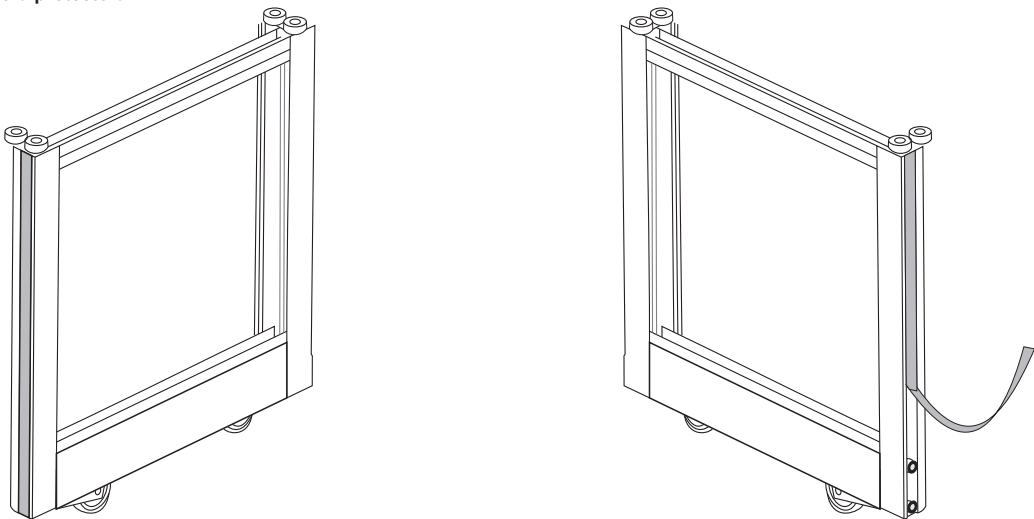

⑤ INSTALACIÓN HOJAS EN EL RIEL

